

DIN 910

Заглушка різбова

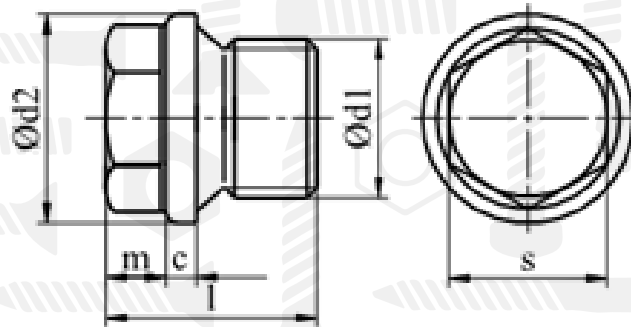

Розмір/Діаметр

$\varnothing d$ ¹⁾	M10x1	M12x1,5	M16x1,5	M18x1,5	M20x1,5	M22x1,5	M24x1,5
c ^{+0,5}	3	3	3	4	4	4	4
$\varnothing d2$ h14	14	17	21	23	25	27	29
$l \approx$	17	21	21	24	26	26	27
m $\pm 1/2 IT15$	6	6	6	8	8	8	9
s	10	13	17	17	19	19	22

Розмір/Діаметр

$\varnothing d$ ¹⁾	M26x1,5	M27x2	M30x1,5	M30x2	M33x2	M36x1,5	M36x2
c ^{+0,5}	4	4	4	4	5	5	5
$\varnothing d2$ h14	31	32	36	36	39	42	42
$l \approx$	30	30	30	30	32	32	32
m $\pm 1/2 IT15$	10	10	10	10	11	11	11
s	24	24	24	24	27	27	27

Розмір/Діаметр

$\varnothing d$ ²⁾	G 1/8 A	G 1/4 A	G 3/8 A	G 1/2 A	G 3/4 A	G 1 A
c ^{+0,5}	3	3	3	4	4	5
$\varnothing d2$ h14	14	18	22	26	32	39
$l \approx$	17	21	21	26	30	32
m $\pm 1/2 IT15$	6	6	6	8	10	11
s	10	13	17	19	24	27

d1 - діаметр
d2 - діаметр буртика
b - висота різби

L - висота
s - розмір під ключ
m - висота головки