

Штифт конічний з внутрішньою різьбою

DIN 7978

ISO 8736

PN 85019

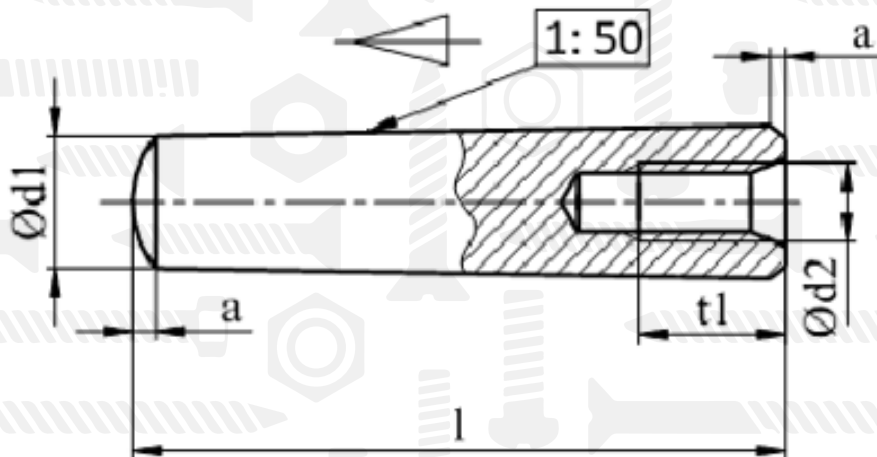

Розмір/Діаметр

| φd_1 h10 | 6 | 8 | 10 | 12 | 16 | 20 |
|-------------------|-----|-----|-----|------|-----|------|
| P | 0,7 | 0,8 | 1 | 1,25 | 1,5 | 1,75 |
| φd_2 | M4 | M5 | M6 | M8 | M10 | M12 |
| t_1 | 6 | 8 | 10 | 12 | 16 | 18 |
| a | 0,8 | 1 | 1,2 | 1,6 | 2 | 2,5 |

P – крок
 d_1 – діаметр
 d_2 – діаметр
 l – довжина
 a – фаска
 t_1 – довжина різьби